

F119 DESIGN

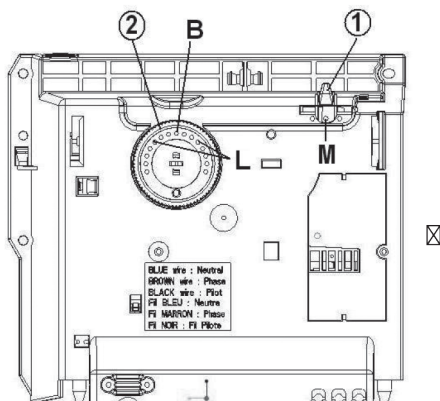

Εγχειρίδιο λειτουργίας

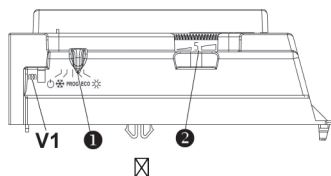

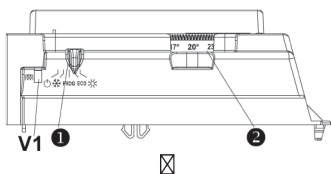
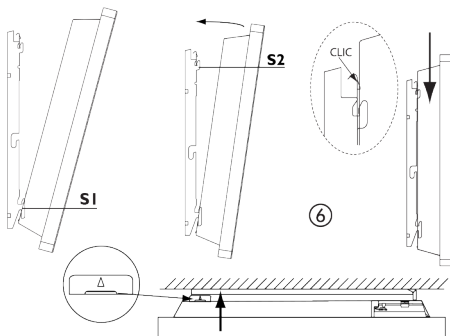
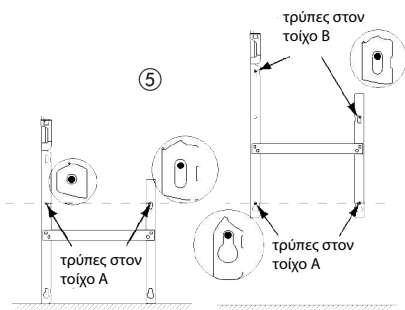
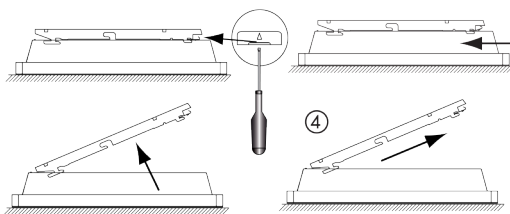
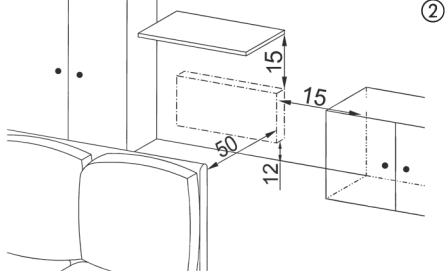
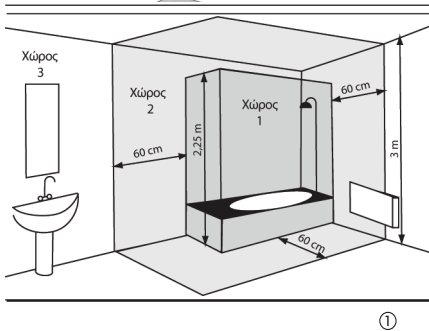

μπλε καλώδιο: Ουδέτερος
καφέ καλώδιο: Φάση
μαύρο καλώδιο: Αυτοματισμοί



Η συσκευή που έχετε στην κατοχή σας έχει υποστεί πολυάριθμα τέστ και ελέγχους προκειμένου να διασφαλισθεί η ποιότητα. Σας ευχαριστούμε για την επιλογή σας και για την εμπιστοσύνη σας. Ελπίζουμε να σας ικανοποιήσει πλήρως.

Εγκατάσταση της συσκευής

Διαβάστε τις οδηγίες πριν την εγκατάσταση της συσκευής.
Ελέγξτε εάν η παροχή που θα συνδεθεί η συσκευή έχει τάση.
Εάν η συσκευή συνδεθεί με κουτί διακλάδωσης κλείστε το ρεύμα από το γενικό.
Φυλάξτε τον οδηγό εγκατάστασης και λειτουργίας μετά την εγκατάσταση.

1) Που τοποθετείται τη συσκευή:

- Η συσκευή έχει κατασκευασθεί για οικιακή χρήση. Σε διαφορετική περίπτωση συμβουλευτείτε το διανομέα του προϊόντος.
- Η τοποθέτηση πρέπει να γίνει σύμφωνα με τους κανόνες ασφαλείας που ισχύουν στη χώρα χρήσης του (NFC15100 για τη Γαλλία).
- Η συσκευή τοποθετείται άφοβα στο λουτρό. Είναι διπλή μονώσεως (Classe II ) και έχει προστασία κατά υδρατμών και σταγόνων IP24. Μπορούν λοιπόν να τοποθετηθούν στο χώρο 2 του λουτρού. Το χειριστήριο της συσκευής δεν θα πρέπει να λειτουργείται από κάποιον που βρίσκεται στο ντους ή τη μπανιέρα ①
- Τηρήστε τις αποστάσεις (βλ. εικόνα) για την τοποθέτηση της συσκευής ②
- Δεν θα πρέπει να τοποθετείτε τη συσκευή:

Μέσα σε ρεύμα αέρα ικανό να διαταράξει τη λειτουργία (κάτω από ανεμιστήρα, κλπ).

Κάτω από την πρίζα του τοίχου.

Στο χώρο 1 του λουτρού ①



Απαγορεύεται να τοποθετηθεί μια οριζόντια συσκευή κάθετα και το αντίστροφο.

2) Πως τοποθετείται τη συσκευή:

2-1 Αποδεσμεύστε τη σχάρα στήριξης τοίχου της συσκευής ④

Σάς συνιστούμε να μην ακουμπήσετε τη συσκευή στο έδαφος για την τοποθέτησή της.

- Πιέστε τα μεταλλικά ελάσματα της σχάρας στήριξης προς τα κάτω προκειμένου να την αποδεσμεύσετε από τη συσκευή.
- Περιστρέψτε την ασφάλεια της σχάρας στήριξης τοίχου έτσι ώστε να αποδεσμευτεί από τη συσκευή
- Αφαιρέστε τη μεταλλική σχάρα στήριξης τοίχου

2-2) Τοποθετείται τη συσκευή στον τοίχο ⑤

- Τοποθετήστε τη μεταλλική σχάρα στήριξης στο δάπεδο και στον τοίχο
- Σημαδέψτε τις εγκοπές **A** και στη συνέχεια ευθυγραμμίστε τη σχάρα και σημαδέψτε τις εγκοπές **B** που βρίσκονται στο πάνω μέρος.
- Τρυπήστε τον τοίχο στα τέσσερα αυτά σημεία και βιδώστε τη σχάρα στήριξης χρησιμοποιώντας θάρες βίδες και ούπατ.

2-3) Συνδέστε τη συσκευή στο ρεύμα

- Η συσκευή δέχεται τάση 230V 50Hz.
- Απλά τοποθετήστε το φισ του καλωδίου στην πρίζα
- Στην περίπτωση που θέλετε να συνδέσετε τη συσκευή με κουτί διακλάδωσης, ακολουθήστε τις εξής οδηγίες:
 - Θα πρέπει να συνδέσετε τα καλώδια μπλε (Φάση) και καφέ (Ουδέτερος). Το μαύρο καλώδιο αφορά σε προγραμματισμό και το αφήνεται ελεύθερο χωρίς συνδεσμολογία!
 - Η σύνδεση με τη γείωση απαγορεύεται! Η συσκευή είναι διπλής μονώσεως, Classe II.
 - Εάν το καλώδιο τροφοδοσίας έχει πάθει ζημιά, η αντικατάστασή του θα πρέπει να γίνει από τον κατασκευαστή, το σέρβις του διανομέα ή από εξειδικευμένο επαγγελματία (ηλεκτρολόγο) ώστε να αποφευχθεί κάθε κίνδυνος

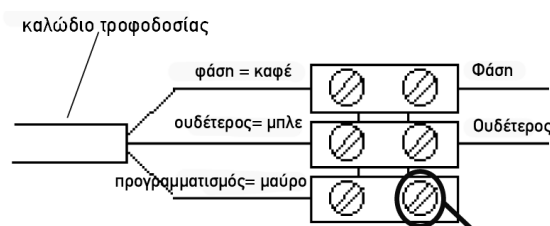

2-3) Κλείδωμα συσκευής στα σημεία ανάρτησης ⑥

- Στηρίζετε τη συσκευή με κλίση προς τα εμπρός στα σημεία στήριξης S1
- Σπρώξτε απαλά προς τον τοίχο έτσι ώστε η συσκευή να τοποθετηθεί και στα πάνω σημεία στήριξης S2
- Χαμηλώστε προς τα κάτω τη συσκευή και ο ήχος ενός κλικ σημαίνει ότι η συσκευή είναι τοποθετημένη και κλειδωμένη στη σχάρα στήριξης
- Για να αποδεσμεύσετε τη συσκευή χρησιμοποιήστε ένα κατσαβίδι και προσεχτικά πιέστε προς τον τοίχο τα μεταλλικά ελάσματα στο πάνω μέρος της συσκευής. Ανασηκώστε τη συσκευή, καθώς διατηρείτε τα μεταλλικά ελάσματα προς τα κάτω. Τραβήξτε προς τα μπρος και αποδεσμεύστε από τα στηρίγματα S1.

ΧΡΗΣΗ ΤΗΣ ΣΥΣΚΕΥΗΣ ΣΑΣ

1) Το χειριστήριο ⑦⑧⑨

- ① -> Επιλογή λειτουργιών 
- ② -> Ρότορας επιλογής θερμοκρασίας
- VI -> Ενδεικτική λειχνία λειτουργίας

2) Ρύθμιση της άνετης θερμοκρασίας (comfort):

- α) Τοποθετήστε τον επιλογέα ① στο 
- β) Ρυθμίστε το ρότορα ② στην επιθυμητή θερμοκρασία, η ενδεικτική λυχνία VI θα ανάψει εάν η θερμοκρασία χώρου είναι μικρότερη από την επιθυμητή.
- γ) Περιμένετε μερικές ώρες έως ότου η θερμοκρασία να σταθεροποιηθεί.
- δ) Εάν η ρύθμιση σας ικανοποιεί (χρησιμοποιήστε ενδεχομένως ένα θερμόμετρο) αφήστε την ως έχει. Σε αντίθετη περίπτωση αυξομειώστε τη θερμοκρασία και ξεκινήστε τη διαδικασία από το βήμα γ.

3) Ρύθμιση της οικονομικής θερμοκρασίας (economy):

Σ'αυτή τη λειτουργία ο θερμοπομπός θα διατηρεί περίπου 3,5 C° λιγότερους από την άνετη (comfort) θερμοκρασία.

Πρόκειται για την επιθυμητή θερμοκρασία κατά τη διάρκεια που λείπετε από το δωμάτιο. Σάς συμβουλεύουμε να χρησιμοποιείτε αυτή τη λειτουργία όταν είστε απόντες από το δωμάτιο για περισσότερες από 2 ώρες.

- Τοποθετήστε τον επιλογέα ❶ στο 
- Ρυθμίστε το ρότορα ❷ στην επιθυμητή θερμοκρασία, η ενδεικτική λυχνία VI θα ανάψει εάν η θερμοκρασία χώρου είναι μικρότερη από την επιθυμητή οικονομική θερμοκρασία (Eco).
- Περιμένετε μερικές ώρες έως ότου η θερμοκρασία να σταθεροποιηθεί.
- Εάν η ρύθμιση σας ικανοποιεί (χρησιμοποιείτε ενδεχομένως ένα θερμόμετρο) αφήστε την ως έχει. Σε αντίθετη περίπτωση προσαρμόστε τη θερμοκρασία και ξεκινήστε τη διαδικασία από το βήμα γ.

4) Ρύθμιση της θέσης παγετού: ❄

Σ'αυτή τη λειτουργία ο θερμοπομπός θα διατηρεί τη θερμοκρασία δωματίου στους 7C° περίπου. Να χρησιμοποιείται για μεγάλης διάρκειας απουσία από το δωμάτιο (γενικά άνω των 24 ωρών)

- Τοποθετήστε τον επιλογέα ❶ στο 

5) Η ενδεικτική λυχνία λειτουργίας VI:

Όταν η ενδεικτική λυχνία είναι αναμμένη σημαίνει ότι η αντίσταση θερμαίνεται. Σε σταθερή θερμοκρασία αναβοσβήνει και όταν η θερμοκρασία χώρου είναι υψηλή σβήνει.

6) Μπλοκάρισμα των λειτουργιών: ⑨

Μπορείτε να κλειδώσετε ή να περιορίσετε τη χρήση του ρότορα ❷ και να μπλοκάρετε τον επιλογέα λειτουργιών ❶ προκειμένου να αποτρέψετε αλλαγές στις ρυθμίσεις.

- Ξεκρεμάστε τη συσκευή από τον τοίχο
- Στο πίσω μέρος του θερμοστάτη, αφαιρέστε τις ακίδες P
- Επιλέξτε τη θέση B για το μπλοκάρισμα του ρότορα ή τη θέση L για τον περιορισμό της χρήσης του ρότορα.
- Επιλέξτε τη θέση M για το μπλοκάρισμα του επιλογέα λειτουργιών ❶ στην επιθυμητή λειτουργία.

7) Πως να κάνετε προγραμματισμό (οικονομία ενέργειας):

Οι συσκευές με ηλεκτρονικό θερμοστάτη έχουν την ικανότητα να λαμβάνουν εντολές:

Άνετη - comfort (θερμοκρασία ρυθμιζόμενη από το ρότορα), **Οικονομική Eco** (η άνετη θερμοκρασία μειωμένη κατά 3 έως 4C°), (μοντέλα Odyssee, F117).

Παγετός (7C° περίπου) ή **Σβήσιμο συσκευής** (θέση off). Γι'αυτό τον προγραμματισμό υπάρχουν δύο λύσεις:

- Χρήση του λεγόμενου fil pilote (το μαύρο καλώδιο) που απαιτεί ήδη υπάρχουσα εγκατάσταση στο σπίτι για τον έλεγχο και προγραμματισμό συσκευών, σε συνδυασμό με τον προγραμματιστή Chronopass ή ένα κεντρικό προγραμματιστή τοίχου.
- Χρήση του προγραμματιστή μέσω της τάσης του ρεύματος. Σ'αυτή την περίπτωση χρησιμοποιείτε ένα interface (interface) για κάθε θερμοπομπό και ένα προγραμματιστή Chronopass ή τον κεντρικό προγραμματιστή τοίχου που θα ελέγχουν τις συσκευές μέσω της τάσης του ρεύματος.

Ο αριθμός των εντολών εξαρτάται από το σύστημα προγραμματισμού. Είναι ανώφελο να βάλετε το θερμοστάτη στη μέγιστη τιμή, καθώς η θερμοκρασία δωματίου δεν θα ανέβει πιο γρήγορα.

Όταν αερίζετε το δωμάτιο, κλείστε το θερμοπομπό τοποθετώντας τον επιλογέα λειτουργιών ❶ στη θέση  ή το θερμοστάτη στο 0.

ΟΔΗΓΙΕΣ ΧΡΗΣΗΣ

Εάν λείπετε για πολλές ώρες, σκεφτείτε να χαμηλώσετε τη θερμοκρασία.

Για λιγότερο από 2 ώρες, μην αλλάζετε τις ρυθμίσεις

2 έως 24 ώρες, βάλτε τον επιλογέα λειτουργιών ❶ στο 

Για περισσότερες από 24 ώρες ή το καλοκαίρι, βάλτε τον επιλογέα λειτουργιών ❶ στο 

Εάν έχετε άνω της μίας συσκευής σε ένα δωμάτιο, αφήστε τις να δουλεύουν ταυτόχρονα, θα έχετε κατ'αυτόν τον τρόπο μια θερμοκρασία χώρου πιο ομοιογενή και ταυτόχρονα μειοτοποιείτε την οικονομία στην κατανάλωση ρεύματος. Το ίδιο ισχύει και για ένα δωμάτιο που δεν κατοικείται: σάς συμφέρει είτε να χαμηλώσετε την επιθυμητή θερμοκρασία είτε να σβήσετε τελείως τη συσκευή.

ΠΡΟΕΙΔΟΠΟΙΗΣΗ



Προσέξτε ότι τα παιδιά δεν στηρίζονται στη συσκευή και ότι δεν παίζουν κοντά της όταν αυτή είναι σε λειτουργία, καθώς η επιφάνειά της μπορεί σε ορισμένες περιπτώσεις να προκαλέσει εγκαύματα στο δέρμα, κυρίως εξαιτίας του γεγονότος ότι τα αντανακλαστικά τους δεν είναι ακόμη ανεπτυγμένα ή είναι πιο αργά από αυτά των ενηλίκων. Σε περίπτωση τέτοιας πιθανότητας, προβλέψτε την τοποθέτηση προστατευτικής σήτας μπροστά από τη συσκευή.

Η συσκευή δεν προβλέπεται για χρήση από άτομα (συμπεριλαμβανομένων και των παιδιών) με μειωμένες σωματικές ή διανοητικές δυνατότητες, ή από άτομα με μικρή εμπειρία ή γνώση χρήσης, εκτός και εάν αυτά έχουν ενημερωθεί για τον τρόπο χρήσης της συσκευής από άτομο υπεύθυνο για την προστασία τους ή βρίσκονται υπό την επίβλεψη του.

Προκειμένου να αποφευχθεί η υπερθέρμανση, μην σκεπάζεται η συσκευή.

Μη τοποθετείτε αντικείμενα ή χαρτί στο εσωτερικό της συσκευής. Οποιαδήποτε επέμβαση στο εσωτερικό της συσκευής θα πρέπει να γίνεται από εξειδικευμένο προσωπικό.

Για οποιαδήποτε επέμβαση στη συσκευή, είναι επιτακτικό αυτή να είναι εκτός τάσης. Το ξεκρέμασμα της συσκευής από τον τοίχο θα πρέπει να γίνει αφού η συσκευή έχει πλέον κρυώσει.

ΣΥΝΤΗΡΗΣΗ

Για να διατηρηθεί η απόδοση της συσκευής θα πρέπει περίπου δύο φορές το χρόνο να ξεσκονίζετε τις πάνω και κάτω γρίλιες της συσκευής με τη βοήθεια της ηλεκτρικής σκούπας ή ενός ξεσκονόπανου. Κάθε πέντε χρόνια να εξετάζεται το εσωτερικό της συσκευής από κάποιον ειδικό.

Όταν η ατμόσφαιρα είναι μολυσμένη, μπορεί να εμφανιστούν βρωμιές στις γρίλιες της συσκευής. Αυτό το φαινόμενο συνδέεται με την κακή ποιότητα του αέρα του χώρου. Σ'αυτή την περίπτωση σάς συμβουλεύουμε να εξετάσετε τον καλό αερισμό του δωματίου (αερισμός, εισαγωγή αέρα, κλπ...) και το πόσο καθαρός είναι ο αέρας. Αυτές οι βρωμιές δεν δικαιολογούν την αντικατάσταση της συσκευής όταν είναι ακόμη σε εγγύηση.

Η εξωτερική επιφάνεια της συσκευής μπορεί να καθαριστεί με βρεγμένο πανί - ποτέ όμως με σκληρά απολυμαντικά υγρά.

ΣΕ ΠΕΡΙΠΤΩΣΗ ΠΡΟΒΛΗΜΑΤΟΣ

Η συσκευή δε θερμαίνεται: Βεβαιωθείτε ότι η ασφάλεια στον πίνακα που αντιστοιχεί στη συσκευή δεν έχει πέσει. Εξετάστε τη θερμοκρασία δωματίου. Σιγουρευτείτε ότι ο επιλογέας λειτουργιών είναι στη θέση 

Η συσκευή θερμαίνει ασταμάτητα: Βεβαιωθείτε ότι η συσκευή δεν έχει τοποθετηθεί σε ρεύμα αέρα ή ότι η επιλογή θερμοκρασίας δεν έχει αλλάξει.

Η συσκευή δεν ακολουθεί τις εντολές προγραμματισμού: Βεβαιωθείτε για τη σωστή χρήση του προγραμματιστή ή ότι ο τελευταίος έχει εισέλθει σωστά στο εσωτερικό του interface ή ότι η μπαταρία είναι σε λειτουργία.

Η συσκευή είναι υπερβολικά ζεστή στην επιφάνειά της: Είναι λογικό η συσκευή να είναι ζεστή κατά τη διάρκεια της λειτουργίας της (η μέγιστη θερμοκρασία είναι σύμφωνη με τη νόρμα NF Electricite Performance).

Εάν σε κάθε περίπτωση θεωρείτε ότι ο θερμοπομπός είναι πολύ ζεστός, βεβαιωθείτε ότι η ισχύς του είναι η σωστή για το εμβαδόν του χώρου που θερμαίνει (προτείνουμε 110 - 120W / m²) και ότι δεν έχει τοποθετηθεί σε ρεύμα αέρα που διαταράσσει τη σωστή του λειτουργία.

Ο μικρο-υπολογιστής του ηλεκτρονικού θερμοστάτη της συσκευής μπορεί να επηρεαστεί από ορισμένα παράσιτα άλλων συσκευών (που δεν εμπίπτουν στις νόρμες CE σχετικά με την προστασία από παράσιτα). Σε περίπτωση προβλημάτων (μπλοκαρισμένος θερμοστάτης ...) κόψτε την παροχή ρεύματος της συσκευής (βγάζοντάς το από την πρίζα ή κατεβάζοντας την ασφάλειά του στον πίνακα) για περίπου 10 λεπτά και θέστε και πάλι σε λειτουργία τον θερμοπομπό.

Εάν το πρόβλημα εμφανίζεται συχνά, ηλεκτρολόγος θα πρέπει να ελέγξει την παροχή ρεύματος.

ΟΡΟΙ ΕΓΓΥΗΣΗΣ:
ΔΙΑΤΗΡΗΣΤΕ ΑΥΤΟ ΤΟ ΕΓΓΡΑΦΟ ΣΕ ΑΣΦΑΛΕΣ ΣΗΜΕΙΟ

(Αυτό το πιστοποιητικό θα πρέπει να προσκομίζεται μόνο εάν έχετε κάποιο παράπονο, μαζί την απόδειξη αγοράς)

- Αυτή η εγγύηση έχει διάρκεια 5 χρόνια από την ημερομηνία αγοράς της συσκευής και δεν θα πρέπει να υπερβαίνει τους 30 μήνες από την ημερομηνία κατασκευής.
- Η εγγύηση καλύπτει την αλλαγή των ανταλλακτικών που αναγνωρίζονται ως προβληματικά.
- Το κόστος της εργασίας, της κατ' οίκον επίσκεψης και των μεταφορικών καλύπτονται από τον αγοραστή.
- Από την εγγύηση εξαιρούνται ζημιές και βλάβες που οφείλονται σε λάθος εγκατάσταση και τοποθέτηση, σε ηλεκτρολογικό δίκτυο που δεν είναι σύμφωνο με τη νόρμα NF EN 50160, σε κακή χρήση ή στη μη τήρηση των οδηγιών που περιλαμβάνονται στις οδηγίες χρήσης.
- Το παρόν πιστοποιητικό προσκομίζεται, αποκλειστικά σε περίπτωση παραπόνων, στο κατάστημα αγοράς ή στον εγκαταστάτη, μαζί με την απόδειξη αγοράς της συσκευής.

ΤΥΠΟΣ ΣΥΣΚΕΥΗΣ : _____
ΣΕΙΡΙΑΚΟΣ ΑΡΙΘΜΟΣ : _____
ΟΝΟΜΑ ΚΑΙ ΔΙΕΥΘΥΝΣΗ ΠΕΛΑΤΗ : _____



Οι συσκευές με αυτό το σήμα δεν θα πρέπει να πετιούνται στα σκουπίδια, αλλά θα πρέπει να περισυλλέγονται ξεχωριστά και να ανακυκλώνονται. Η περισυλλογή και η ανακύκλωση των συσκευών στο τέλος της διάρκειας ζωής τους θα πρέπει να γίνεται βάσει των τοπικών διατάξεων και διαταγμάτων (DEEE 2002/96/CE)

Sani hellas
AIR TREATMENT

SANI HELLAS ΕΙΣΑΓΩΓΙΚΗ ΕΞΑΓΩΓΙΚΗ Μ. ΑΕ

Κωστή Παλαμά 5-7, 143 43 Νέα Χαλκηδόνα, Αθήνα [παράδρομος Εθνικής - κάθοδος προς Πειραιά]
Τηλ. 210 32.36.627, 32.33.766 - Fax 210 32.47.709 e-mail: info@sanihellas.gr - www.sanihellas.gr